

NEW

# ARYAL MULTISPLIT

## Il multisplit ad alta efficienza energetica



### ALTA EFFICIENZA

Gas refrigerante R32 ad alte prestazioni e massima efficienza tecnologica, per raggiungere la classe energetica A++.



### STERILIZZAZIONE A 56°C

Cicli di sterilizzazione ad alta temperatura dell'evaporatore, per prevenire la formazione di batteri e migliorare la qualità dell'aria.



### IONIZZATORE E AIR QUALITY TECH

L'aria trattata viene sottoposta ad un'azione ionizzante e purificata con filtri anti-polvere, carboni attivi e catalizzatori a freddo.



### FOLLOW ME

Il telecomando funge da termostato a distanza, per garantire un corretto controllo della temperatura nel punto in cui si trovano gli occupanti della stanza.

### CARATTERISTICHE

Tecnologia inverter ad alta efficienza energetica con refrigerante a basso GWP R32.

Disponibile nelle versioni dual e trial, per climatizzare fino a tre stanze con l'utilizzo di un solo motore esterno.

Il sistema è componibile: si possono progettare impianti selezionando la giusta taglia in base al carico termico dell'impianto.

Verificare su [Olimpiasplendid.it](http://Olimpiasplendid.it) le combinazioni che possono accedere agli incentivi.

Trattamento Golden Fin sulla batteria dell'unità esterna, per prevenire l'azione corrosiva degli agenti atmosferici e migliorare l'efficienza prestazionale.

### FUNZIONI

**Raffrescamento, riscaldamento, deumidificazione e ventilazione**  
**Funzioni Timer, Auto, Eco, Sleep, Silent e Turbo**

**Funzione Follow Me:** rilevamento preciso della temperatura nel punto in cui si trova il telecomando.

**Funzioni Breeze Away e Swing:** evitano un getto d'aria diretto e regolano automaticamente il flusso d'aria (orizzontale e verticale)

**Funzione Gear:** 3 opzioni di potenza (50-75-100%) per ottimizzare i consumi di energia.

**Funzione Auto-Restart:** dopo black-out, si riavvia all'ultima funzione impostata.

**Funzione Auto-Diagnosi:** in caso di guasto, il display mostra il codice d'errore.



			NEW	NEW	NEW
			UE Aryal S2 E Dual Inverter 14	UE Aryal S2 E Dual Inverter 18	UE Aryal S2 E Trial Inverter 21
			OS-CAAMH14EI	OS-CAAMH18EI	OS-CAAMH21EI
<b>CODICE UNITÀ ESTERNA</b>					
<b>CODICE EAN</b>			8021183119282	8021183119299	8021183119305
Raffreddamento	Alimentazione elettrica	V/F/Hz	Monofase 220-240 /1/50	Monofase 220-240 /1/50	Monofase 220- 240/1/50
	Capacità (Min-Nom-Max)	kW	1,47-4,1-4,98	2,29-5,28-6,41	1,99-6,15-7,53
	Potenza Elettrica Assorbita (Nom/Min-Max)	kW	1,27(0,1-1,6)	1,64(0,69-2)	1,91(0,52-2,23)
	Corrente (Nom/Min-Max)	A	5,52(0,43-6,96)	7,13(3-8,7)	8,3(2,26-9,70)
	Carico Teorico (PdesignC)	kW	4,24	5,42	6,48
	SEER		7,4	7,5	7,6
	Classe di efficienza energetica		<b>A++</b>	<b>A++</b>	<b>A++</b>
	Consumo Energetico Annuo	kWh/A	202	253	300
Riscaldamento	Capacità (Min-Nom-Max)	kW	1,61-4,4-5,12	2,40-5,57-6,71	1,99-6,45-7,75
	Potenza Elettrica Assorbita (Nom/Min-Max)	kW	1,19(0,22-1,45)	1,5(0,6-1,75)	1,74(0,56-2,15)
	Corrente (Nom/Min-Max)	A	5,17(0,96-6,3)	6,52(2,6-7,61)	7,57(2,43-9,34)
	Carico Teorico (PdesignH) (zona: media-calda)	kW	4,04-4,35	4,58-5,13	5,58-5,69
	Scop (zona: media-calda)		4,3-5,3	4,4-5,2	4,4-5,8
	Classe di efficienza energetica (zona: media-calda)	zona media zona calda	<b>A+</b> <b>A+++</b>	<b>A+</b> <b>A+++</b>	<b>A+</b> <b>A+++</b>
	Consumo Energetico Annuo (zona: media-calda)	kWh/A	1302-1145	1473-1387	1773-1385
	Efficienza energetica E.E.R./C.O.P.	W/W	3,23/3,71	3,23/3,71	3,23/3,71
Unità esterna	Dimensioni (Larg. x Alt. x Prof.) (senza imballo)	mm	805x554x330	805x554x330	890x673x342
	Peso (senza imballo)	kg	31,6	35,0	43,3
	Dimensioni (Larg. x Alt. x Prof.) (con imballo)	mm	915x615x370	915x615x370	1030x750x438
	Peso (con imballo)	kg	34,7	38,0	47,1
	Portata Aria	m³/h	2100	2100	3000
	Pressione Sonora (Max)	dB(A)	56	56	58
	Potenza sonora (Max)	dB(A)	<b>64</b>	<b>65</b>	<b>65</b>
	Tipologia Compressore		rotativo	rotativo	rotativo
Dimensioni e Limitazioni Circuito Frigorifero	Tubazione Lato Liquido	mm	2x6,35	2x6,35	3x6,35
	Tubazione Lato Gas	mm	2x9,52	2x9,52	3x9,52
	Lungh. Tubazioni Coperta da Precarica	m	15	15	22,5
	Lungh. min. raccomandata tubazioni	m	3	3	3
	Lungh. max. Equivalente tubazioni (complessiva)	m	40	40	60
	Lungh. max. Equivalente tubazioni (singolo ramo di tubazione)	m	25	25	30
	Incremento di Refrigerante	g/m	12	12	12
	Dislivello (Max) (unità esterna in posizione superiore a unità interne)	m	15	15	15
	Dislivello (Max) (unità esterna in posizione inferiore a unità interne)	m	15	15	15
	Dislivello (Max) (differenza di elevazione tra unità interne)	m	10	10	10
Fluido frigorifero	Tipologia di Refrigerante*		R32	R32	R32
	GWP		675	675	675
	Quantità Precaricata	kg	1,1	1,25	1,5
	Pressione di prova (Lato Alta/Bassa)	MPa	4,3/1,7	4,3/1,7	4,3-1,7
Collegamenti elettrici	Alimentazione elettrica principale	V/F/Hz	Monofase 220- 240/1/50	Monofase 220- 240/1/50	Monofase 220- 240/1/50
	Potenza Elettrica Assorbita Massima	W	2750	3050	3910
	Corrente Massima	A	12	13	17
Limiti operativi	Temperature Esterne Raff. (Min-Max)	°C B.S.	-/+50	-/+50	- /+50
	Temperature Esterne Risc. (Min-Max)	°C B.U.	-15/+24	-15/+24	-15/+24

I dati dichiarati sono relativi alle condizioni previste nella EN 14511, EN 14825 e Regolamento Delegato UE 626/2011 per una delle combinazioni in grado di esprimere la più alta classe energetica. Per la classe energetica e le prestazioni delle singole combinazioni fare riferimento alle tabelle di selezione sul sito [www.olimpiasplendid.it](http://www.olimpiasplendid.it) e alle etichette energetiche della specifica combinazione. L'effettivo consumo elettrico del prodotto, in condizioni di reale utilizzo, può differire da quanto indicato. I dati sono suscettibili di variazione e modifica senza obbligo di preavviso. I valori di pressione sonora delle unità esterne Aryal S2 sono alle seguenti condizioni: in camera semi anecoica, unità posizionata in condizione di campo libero, misuratore posizionato a 1 metro (unità esterna) rispetto ad essa.

\* Apparecchiatura non ermeticamente sigillata contenente GAS fluorurato con GWP equivalente 675.

NEW

NEW

		UI Phenix E Inverter 9	UI Phenix E Inverter 12
<b>CODICE UNITÀ INTERNA</b>		OS-SEPHH09EI	OS-SEPHH12EI
<b>CODICE EAN</b>		8021183117424	8021183117431
Alimentazione elettrica	V/F/Hz	220-240/1/50	220-240/1/50
Raffreddamento	kW (Nom)	2,64	3,52
Riscaldamento	kW (Nom)	2,93	3,81
Unità interna	Dimensioni (Larg. x Alt. x Prof.) (senza imballo)	mm	835x295x208
	Peso (senza imballo)	kg	8,7
	Dimensioni (Larg. x Alt. x Prof.) (con imballo)	mm	905x355x290
	Peso (con imballo)	kg	11,5
	Portata Aria (Min-Med-Max)	m³/h	300-360-510
	Pressione Sonora (Silent-Min-Med-Max)	dB(A)	/-22-31-37
	Potenza Sonora Max (EN 12102)	dB(A)	54
Dimensioni tubazioni	Tubazione Lato Liquido	inch - mm	1/4" - 6,35
	Tubazione Lato Gas	inch - mm	3/8" - 9,52
Limiti operativi	Temperature Interne Raff. (Min-Max)	°C B.S.	+16/+32
	Temperature Interne Risc. (Min-Max)	°C B.S.	0/+30

I dati dichiarati sono relativi alle condizioni previste nella EN 14511, EN 14825 e Regolamento Delegato UE 626/2011. L'effettivo consumo elettrico del prodotto, in condizioni di reale utilizzo, può differire da quanto indicato. I dati sono suscettibili di variazione e modifica senza obbligo di preavviso.

I valori di pressione sonora delle unità interne Phenix sono alle seguenti condizioni: in camera semi anecoica, unità posizionata in condizione di campo libero, misuratore posizionato a 1,5 metri (unità esterna) rispetto ad essa.

\*Apparecchiatura non ermeticamente sigillata contenente GAS fluorurato con GWP equivalente 675.



### Scarica la tabella combinazioni completa

Nella tabella sono riportate le possibili combinazioni generali delle unità esterne Aryal S2 Multisplit. In base agli specifici modelli di unità interne verificare sempre le combinazioni online su [Olimpiaspplendid.it](http://Olimpiaspplendid.it).

## Installazione delle tubazioni

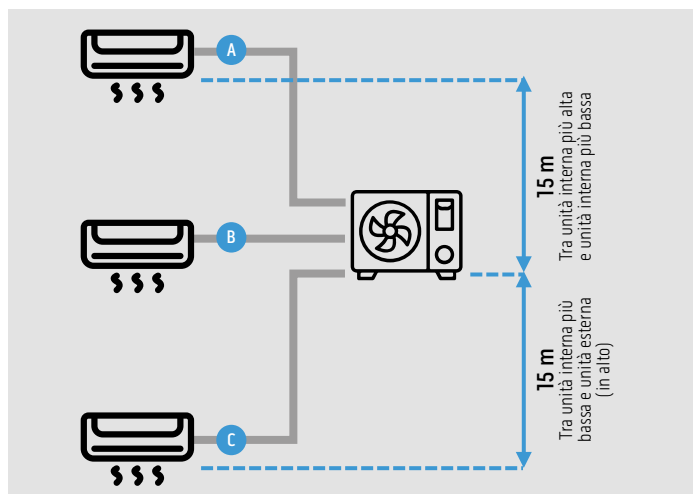

Massima distanza singola tubazione Unità Interna - Unità Esterna

DUAL	TRIAL
25 m	30 m

Lunghezza totale A+B+C

DUAL	TRIAL
40 m	60 m